

Helius AM - travel ratio

Shock travel to rear travel graph

Dieses Diagramm zeigt das Verhältnis von Dämpferweg zum Weg der Hinterachse der beim Einfedern zurückgelegt wird.

This graph shows the ratio between shock travel and rear travel

Dämpferpositionen

Shock positions

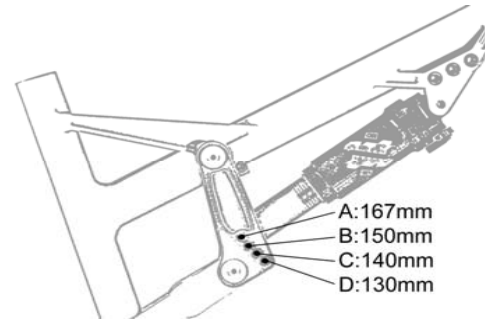

Helius AM - travel ratio

